

ウォールハッチ
WHA

壁点検口のスタンダードモデル。
シンプル構造、左右両開き対応の扉で動作がスムーズ。

後付施工可能

公共建築協会評価品

4方向開閉切替可能

木枠取付可能

特注サイズ対応可能

異形サイズ対応可能

気密設計

NEW 4570サイズをラインナップに追加



【ロックの種類】



標準仕様（鍵：N301のみ）
鍵は標準装備です。

鍵共用可能
SD・AT・ODMM・DX



鍵無仕様（係止スライド）

材質

枠／アルミ押出型材（A6063S-T5）
アルマイト処理
取付金具／溶融亜鉛めっき鋼板

開閉方向



303,454,606
左右吊元に対応します。



4570
左右吊元に対応します。

色と仕上

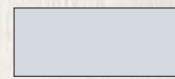

シルバー
※特注色にも対応可能です。
（鍵プレートも塗装可、但しシリンドー部は除く）



ホワイト（電着塗装）

詳細

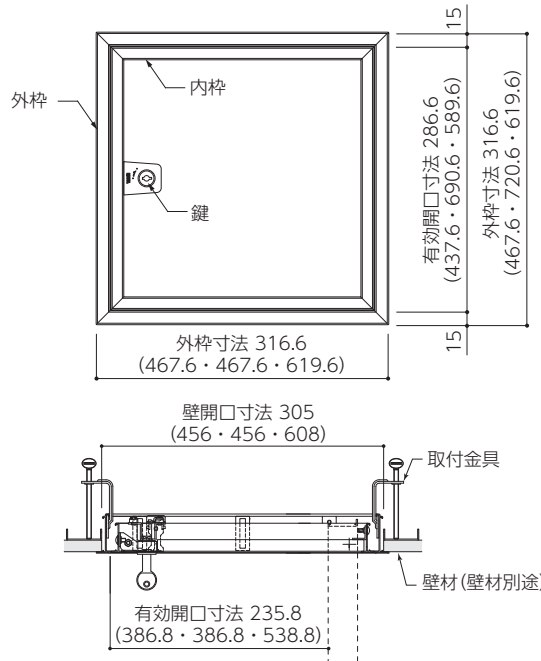

枠詳細

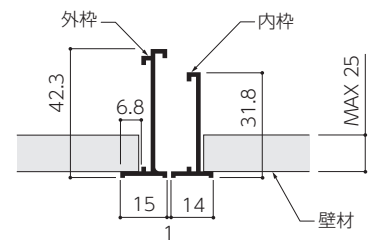

鍵詳細

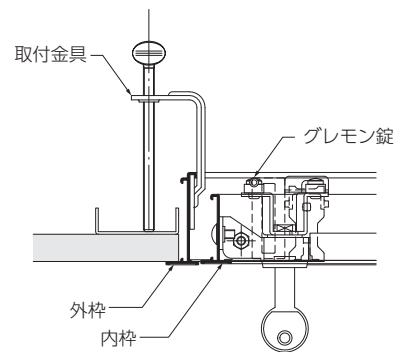

壁仕上げ材切り欠き寸法

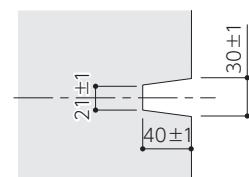

本図は □ 303を示す。
() 内寸法は□454、4570、□606を示す。

本図は 鍵付仕様を示す。
鍵無し仕様の有効開口寸法は、□303は235.5、□454は386.5
4570、□606は鍵付仕様のみ。

		□303	□454	4570	□606
型番	鍵付仕様	シルバー WHA303	WHA454	WHA4570	WHA606
	鍵無し仕様	ホワイト WHA303W	WHA454W	WHA4570W	WHA606W
寸法	規格寸法	303×303	454×454	454×707	606×606
	壁開口寸法	305×305	456×456	456×709	608×608
	内枠仕上材寸法	264×264	415×415	415×668	565×565

注) 赤字は受注生産品です。納期を営業担当へお問い合わせください。
注) ホワイト色の場合、鍵プレートは標準はシルバー（ステンレス）となります。オプションでホワイト（焼付塗装）も対応可能です。（但しシリンドー部は除く）
注) 規格寸法=外枠外寸法-13.6mm

壁面への取り付け

① 製品を取付ける壁面を、前項別表の寸法で正確に開口してください。

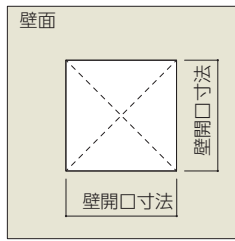

② 補強材を壁面の開口裏側に下図の通りに設置してください。

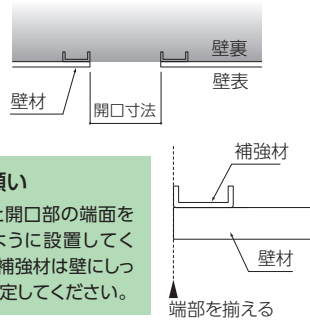

① お願い
補強材と開口部の端面を揃えるように設置してください。補強材は壁にしっかりと固定してください。

③ 製品の開閉方向を確認して壁面開口にはめ込みます。

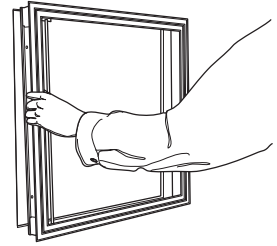

① お願い
内枠(扉)は取外さないでください。

④ 下図の通り、取付金具を外枠4カ所に取り付け、うちわボルトを締め付け、製品を壁面にしっかりと固定してください。うちわボルトの先端が補強材に当たってから3~4回転回すとしっかりと固定されます。

① お願い
うちわボルトは閉め過ぎないように注意してください。枠が歪む原因になります。

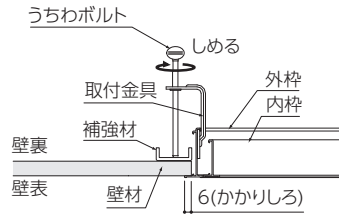

垂れ下がり防止部品の取り付け

① 外枠の下側の形材に垂れ下がり防止部品を貼付ける位置をけがきます。型番ごとの取付枚数については、右図および表を参照してください。

型番	取付数	c	d	e	f
WHA303	2	30	150	—	—
WHA454	2	30	210	—	—
WHA4570	2	30	210	—	—
WHA606	4	100	230	350	480

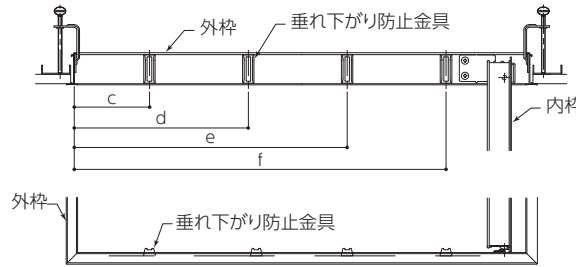

① お願い
垂れ下がり防止部品は、ハッチを取付けた際に必ず下辺に位置するように取付けてください。

① お願い
垂れ下がり防止部品を貼付ける前に、接着面の油分やホコリを取り除いてください。

内枠と壁仕上げ材の組み立て

① 壁仕上材を、前項別表の通りに正確に切断し、壁仕上材を製作してください。

② 壁仕上材を内枠にはめ込み、同梱のスライドアングル(1)、(2)、タッピンねじで固定してください。

① お願い
表側から見た際に、仕上材と内枠の間に隙間が出来ないように注意してください。

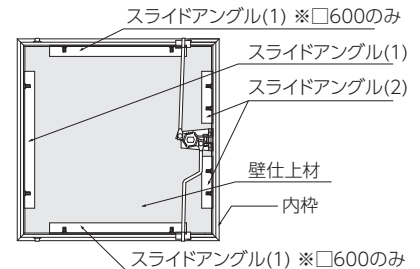

③ 外枠と内枠の目地の隙間が均等になるように、手で枠をなじませてください。

① お願い
取付け完了後に製品を清掃し、ボードの粉、ホコリ、油分を取り除いてください。特に壁の表面に見える部分はきれいに清掃してください。内枠(扉)を開閉させ、動作に不具合が無いことを確認してください。

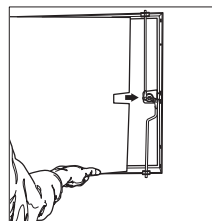

1 仕上材のはめ込み

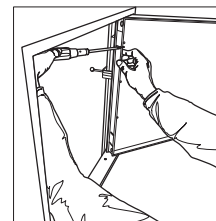

2 スライドアングル(1)の固定

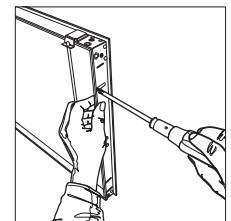

3 スライドアングル(2)の固定

本製品のご注文・お問い合わせは

ナカ工業株式会社

<https://www.naka-kogyo.co.jp>

札幌支店 Tel.011-662-7611
仙台支店 Tel.022-239-2511
新潟営業所 Tel.025-243-5751
さいたま支店 Tel.048-871-3600
千葉営業所 Tel.043-227-6231

東京支店 Tel.03-5826-2710
立川営業所 Tel.042-523-9211
横浜営業所 Tel.045-988-1801
名古屋支店 Tel.052-709-7771
金沢営業所 Tel.076-223-8388

大阪支店 Tel.06-6886-8966
広島支店 Tel.082-527-1020
高松営業所 Tel.087-869-9885
福岡支店 Tel.092-452-8611
鹿児島営業所 Tel.099-256-7766

2024年4月KT