

担当/設計事務所		
東日本営業推進部	〒110-0014 東京都台東区北上野2-23-5(住友不動産上野ビル2号館5F)	Tel.03-5826-2716 Fax.03-5826-2722
西日本営業推進部	〒532-0027 大阪府大阪市淀川区田川3-9-36	Tel.06-6886-8961 Fax.06-6886-8960
札幌支店	〒063-0836 北海道札幌市西区発寒16条13-2-50	Tel.011-662-7611 Fax.011-666-1350
担当エリア/北海道		
仙台支店	〒983-0039 宮城県仙台市宮城野区新田東3-12-3	Tel.022-239-2511 Fax.022-239-2522
担当エリア/青森県、岩手県、秋田県、宮城県、山形県、福島県		
新潟営業所	〒950-0912 新潟県新潟市中央区南笹口1-1-54(日生南笹口ビル6F)	Tel.025-243-5751 Fax.025-243-9053
担当エリア/新潟県		
さいたま支店	〒336-0017 埼玉県さいたま市南区南浦和2-40-1(第2愛興ビル4F)	Tel.048-871-3600 Fax.048-871-3601
担当エリア/群馬県、栃木県、茨城県、埼玉県、長野県		
千葉営業所	〒260-0016 千葉県千葉市中央区栄町42-11(日本企業会館5F)	Tel.043-227-6231 Fax.043-227-7228
担当エリア/千葉県		
東京支店	〒110-0014 東京都台東区北上野2-23-5(住友不動産上野ビル2号館5F)	Tel.03-5826-2710 Fax.03-5826-2720
担当エリア/東京都区内		
立川営業所	〒190-0021 東京都立川市羽衣町2-41-1(羽衣第2ビル1F)	Tel.042-523-9211 Fax.042-523-1577
担当エリア/東京都多摩地区、山梨県		
横浜営業所	〒226-0025 神奈川県横浜市緑区十日市場町814-19	Tel.045-988-1801 Fax.045-988-1901
担当エリア/神奈川県		
名古屋支店	〒465-0081 愛知県名古屋市名東区高間町54	Tel.052-709-7771 Fax.052-709-7707
担当エリア/静岡県、愛知県、三重県、岐阜県		
金沢営業所	〒920-0057 石川県金沢市桜田町1-20-102	Tel.076-223-8388 Fax.076-223-8653
担当エリア/石川県、富山県、福井県		
大阪支店	〒532-0027 大阪府大阪市淀川区田川3-9-36	Tel.06-6886-8966 Fax.06-6886-8960
担当エリア/滋賀県、京都府、奈良県、大阪府、和歌山県、兵庫県		
リニューアル営業課	〒532-0027 大阪府大阪市淀川区田川3-9-36	Tel.06-6886-6661 Fax.06-6886-5515
担当品目/関西地区 改修工事		
広島支店	〒733-0822 広島県広島市西区庚午中4-14-15	Tel.082-527-1020 Fax.082-527-1021
担当エリア/鳥取県、岡山県、島根県、広島県、山口県		
高松営業所	〒760-0078 香川県高松市今里町4-30	Tel.087-869-9885 Fax.087-869-9886
担当エリア/香川県、徳島県、高知県、愛媛県		
福岡支店	〒812-0004 福岡県福岡市博多区榎田2-1-1	Tel.092-452-8611 Fax.092-452-8600
担当エリア/福岡県、佐賀県、長崎県、大分県、熊本県、沖縄県		
鹿児島営業所	〒890-0055 鹿児島県鹿児島市上荒田町44-25(パークサイド鹿児島1F)	Tel.099-256-7766 Fax.099-256-7911
担当エリア/宮崎県、鹿児島県		
特販営業部	〒110-0014 東京都台東区北上野2-23-5(住友不動産上野ビル2号館5F)	Tel.03-5826-2724 Fax.03-5826-2726
取扱品目/OAフロア関連・特注製品(首都圏)		
開発営業部	〒340-0807 埼玉県八潮市新町39	Tel.048-932-0168 Fax.048-932-7713
取扱品目/住宅関連製品		
海外営業部	〒110-0015 東京都台東区東上野2-18-10(日本生命上野ビル3F)	Tel.03-5817-7410 Fax.03-5817-7420
香港支店	No.2 G/F, Wah Wai Centre, 38-40 Au Pui Wan Street, Fo Tan, New Territories, Hong Kong	Tel.852-25668018 Fax.852-25128278
シンガポール支店	60 Albert Street, OG Albert Complex, #08-11, Singapore 189969	Tel.65-66353393 Fax.65-66353398

〈関係会社〉

**ナカテクノテック株式会社** URL <https://www.naka-techno.co.jp>

〒110-0014 東京都台東区北上野2-23-5(住友不動産上野ビル2号館1F) Tel.03-5826-0603 Fax.03-5826-0606

**納咖(珠海)建材有限公司**

上海事務所 Room 1017, Pine City Hotel Shanghai, 777 Zao Jia Bang Road, Shanghai, China Tel.86-21-64432119 Fax.86-21-64430237  
500 Yue Feng Road, Nanshui Town, Zhuhai, Guangdong, China Tel.86-756-7715166 Fax.86-756-7715133

●このカタログに記載の情報は、2022年7月現在の情報です。内容に関しては、予告なく変更される場合がございますので、あらかじめご了承ください。 2022年7月 KT-JI-2  
●印刷物につき写真の色は、多少異なる場合があります。●取扱説明書・施工マニュアルは別途ご用意ください。●無断転載を禁じます。

お問い合わせ先



分解改造禁止



新発売

## 壁点検口 ウォールハッチ WHM

- 扉が垂れ下がらず、また、軽量。開閉しやすい特長があります。
- 外枠を回転させることで、左右どちらの開閉にも対応できます。
- 鍵付き仕様です。

ウォールハッチ  
WHM

すっきりとした目地タイプ  
軽量で開閉がスムーズ

- 後付施工可能
- 公共建築協会評価品
- 4方向開閉切替可能
- 木枠取付可能
- 特注サイズ対応可能
- 異形サイズ対応可能
- 気密設計

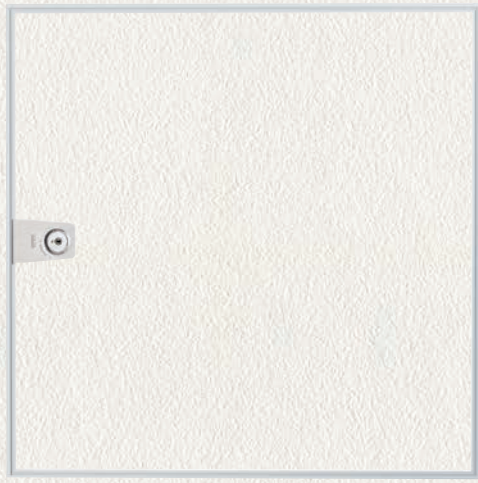

**【ロックの種類】**



標準仕様（鍵：P201のみ）  
鍵は標準装備です。

**材質**

枠／アルミ押出形材 (A6063S-T5)  
アルマイト処理

**開閉方向**

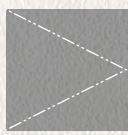

303,454,606  
左右吊元に対応します。

**色と仕上**

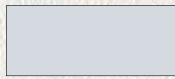

シルバー



ホワイト（焼付塗装）

※特注色にも対応可能です。  
（鍵プレートも塗装可、但しシリンダー部は除く）

詳細

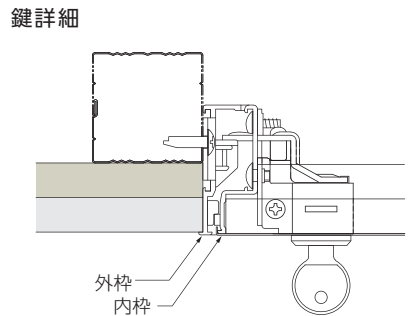
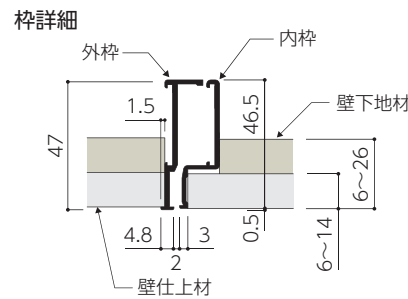
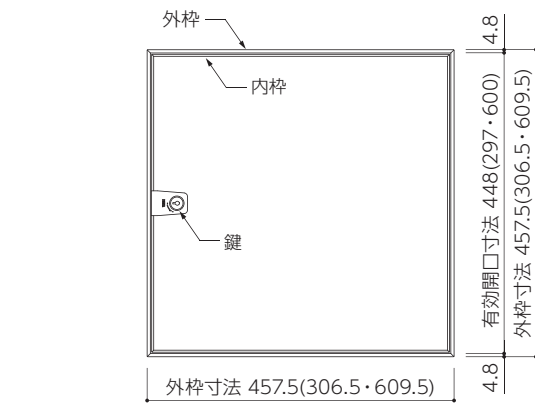

2枚貼切り欠き寸法

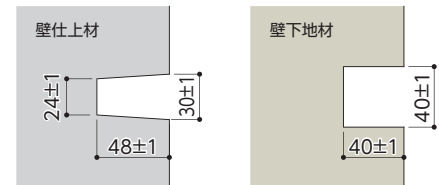

本図は□454を示す。  
( )内寸法は□303・□606を示す。

型番	鍵付仕様	□303			□454			□606		
		シルバー	WHM303	WHM454	WHM606					
寸法	規格寸法	303×303	454×454	606×606						
	壁開口寸法	304×304	455×455	607×607						
	内枠仕上材寸法	287×287	438×438	590×590						
	内枠仕上材寸法	287×287	438×438	590×590						

注)赤字は受注生産品です。納期を営業担当へお問い合わせください。  
注)ホワイト色の場合、鍵プレートは標準はシルバー（ステンレス）となります。オプションでホワイト（焼付塗装）も対応可能です。（但しシリンダー部は除く）

壁面への取り付け

- 製品を取付ける壁面を、前項の別表の寸法を参照し、正確に開口してください。
- 補強材を壁面の開口裏側に下図の通りに設置してください。
- 製品の開閉方向を確認して壁面開口にはめ込みます。

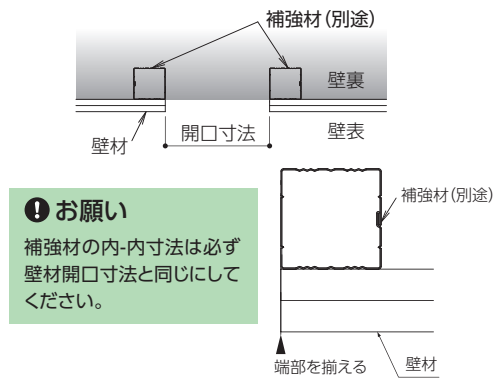
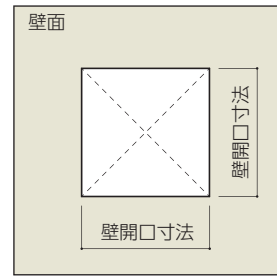

**①お願い**  
補強材の内寸法は必ず壁材開口寸法と同じにしてください。

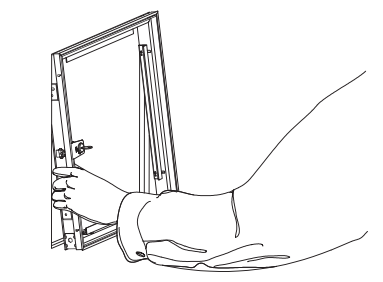

**①お願い**  
内枠（扉）は取外さないでください。

- 製品の開閉方向を確認して、下図の通り製品を壁面に固定してください。

- ① 外枠の長穴部に取付ねじ（別途）で仮固定します。
- ② 外枠をレベル調整し、取付ねじで本固定します。

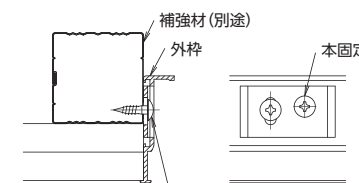
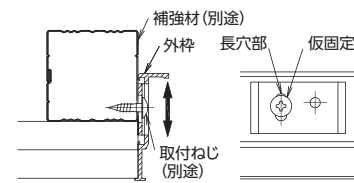

**①注意**  
取付ねじが緩んでいたたり、締め込みすぎると、外枠が変形し、内枠（扉）が閉まらないおそれがあります。

垂れ下がり防止部品の取り付け

- 外枠下側に垂れ下がり防止材を貼り付ける位置をけがきます。
- けがいた位置に垂れ下がり防止材を両面テープで貼り付けます。（□303・□405は2個、□606は3個）取付位置は施工マニュアルを参照ください。

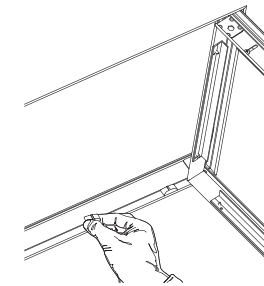
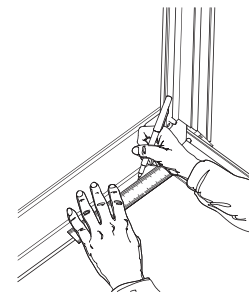

**①お願い**  
垂れ下がり防止材を貼り付ける前に、接着面の油分やホコリを取り除いてください。

壁仕上げ材の取り付け

- 壁仕上材を、前項別表の通りに正確に切断し、内枠仕上材を製作してください。
- 壁材を内枠（扉）に固定してください。

**①お願い**  
取付ねじは下図のように、端から約10mmの位置で固定してください。

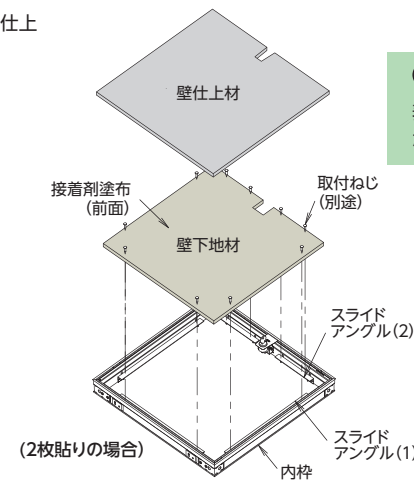
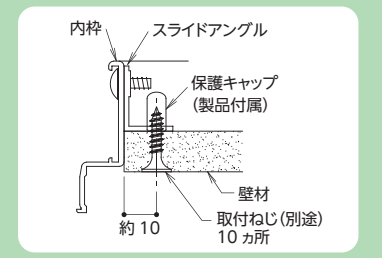

**①お願い**  
表側から見た際に、仕上材と内枠（扉）の間に隙間ができないように注意してください。

- スライドアングルのねじを緩めて、内ふた仕上材表面と内枠（扉）の目地が同一の面になるように調整して、再度固定してください。

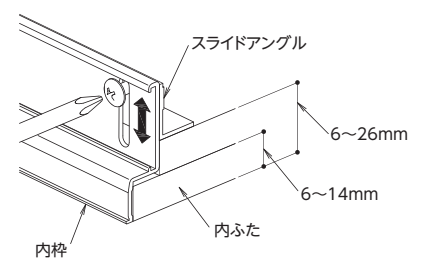

**①お願い**  
取り付け完了後に製品を清掃し、ボードの粉、ホコリ、油分を取り除いてください。特に壁の表面に見える部分はきれいに清掃してください。内枠（扉）が開いている時に、踏まないよう注意してください。

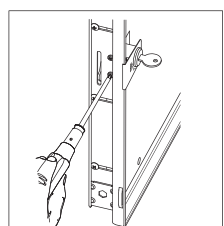
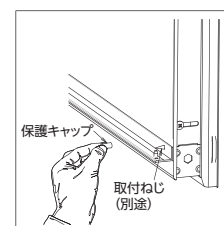
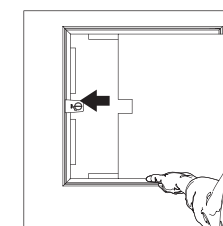

- 1 仕上材のはめ込み
- 2 スライドアングルの固定
- 3 下地材の固定（接着剤が固まるまで釘またはステーブルで仮固定）