

床点検口 ニューハッチEII

外枠施工上のポイント

1 外枠にアンカー(8ヶ)を取り付けてください。

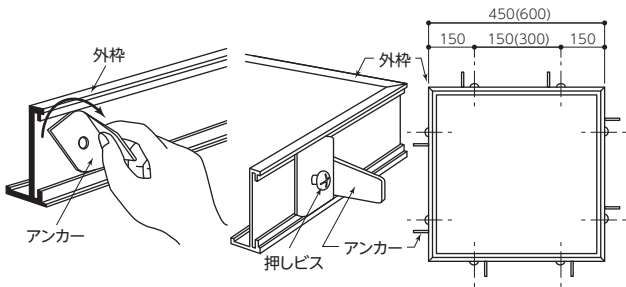

※()内寸法はNH-E600を示します。

2 開口部に外枠をセットしてください。

- アンカーを溶接にて固定してください。
- アンカーをモルタルで固定してください。(溶接でも可能です)

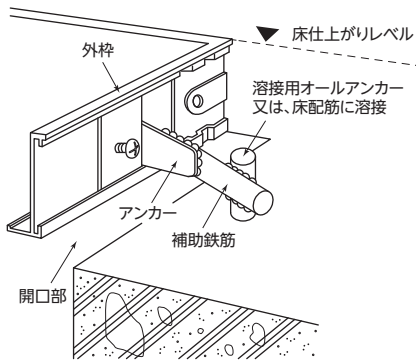

- 注1. モルタルが凝固するまで動かないように養生し、なお開口部をベニヤ等で保護してください。
- 注2. 固定後、変形がないか規定でチェックしてください。
- 注3. 対角線長さを測定し、いびつの場合は手直してください。

対角線長さの確認
(2方向チェックする) 単位:mm

規格寸法	標準対角線長さ(L)
450×450	636
600×600	848

3 モルタルを詰める場合は内蓋をセットし、施工してください。(スペーサーを外枠・内枠の間にはめ込んでください。)

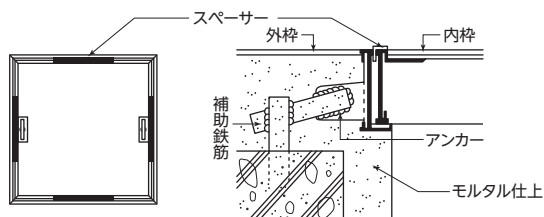

握手の取付方法

●Pタイル仕様の場合

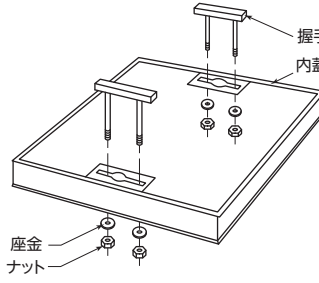

●磁器タイル仕様の場合

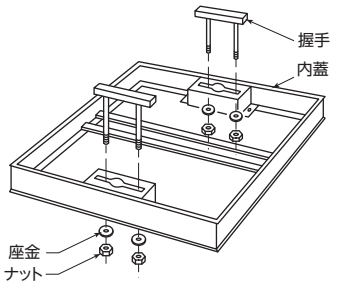

※スパナは握手と一緒に入っています。

内蓋施工上のポイント

●Pタイルの場合

- 1** 内蓋のゴミや油類をウエスで良く拭いてください。
- 2** 内蓋にまんべんなく接着剤を付けて貼ってください。

●磁器タイル・モルタルの場合

- 1** 内蓋のゴミや油類をウエスで良く拭いて、霧状の水をかけてください。
- 2** モルタルを内蓋につめ込んでください。
- 3** 磁器タイルを貼り込んでください。

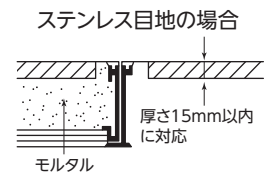
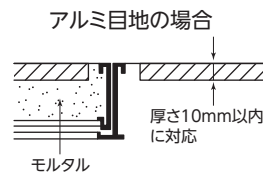

モルタルを詰めすぎると枠がたわみます。

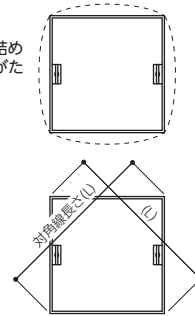

- 注1. 床仕上げ材厚みは、アルミ目地タイプ10mm以内、ステンレス目地タイプ15mm以内に適応します。
- 注2. 枠が変形する恐れがありますのでモルタルを詰め込み過ぎないように注意してください。
- 注3. 仕上材の貼付け施工は平坦な場所で行い、養生中は動かさないでください。
- 注4. 対角線長さを測定してください。

単位:mm

規格寸法	標準対角線長さ(L)
450×450	618
600×600	830